



LED HIGHBAY PRO-CLEAN (HACCP)

OMSCHRIJVING

De LED Highbay Pro-Clean (HACCP) is een industrieel pendelarmatuur welke bij uitstek geschikt is voor gebruik in de voedingsmiddelenindustrie. De Pro-Clean vervangt 250W en 400W HID/HQL-armaturen, waarmee minimaal 50% energiebesparing wordt gerealiseerd. Dit armatuur is glasvrij, corrosie- en ammoniakbestendig, IP66 (stofvrij en waterbestendig), IK10 (stootvast) en voldoet aan de CCP's voor een HACCP-certificering. Door het unieke design blijft er tevens geen stof op het armatuur liggen, waardoor onderhoud wordt geëlimineerd. Bijkomend voordeel is dat dit armatuur toe te passen is bij een relatieve luchtvochtigheid van 15% ~ 90%.

Vanzelfsprekend is de Pro-Clean ook toe te passen als basislicht in magazijnen, productiefaciliteiten, hallen, stallen en outdoortoepassingen. Door het gebruik van 1-10V dimfunctie en/of sensoren kan de lichtintensiteit worden gestuurd en kan er een besparing van meer dan 90% worden gerealiseerd. Dankzij het energiebesparingspotentieel en besparing op onderhouds- en vervangingskosten is een korte terugverdientijd en lage TCO gegarandeerd. Als kers op de taart wordt dit armatuur standaard met 7 jaar garantie geleverd.



TOEPASSINGEN

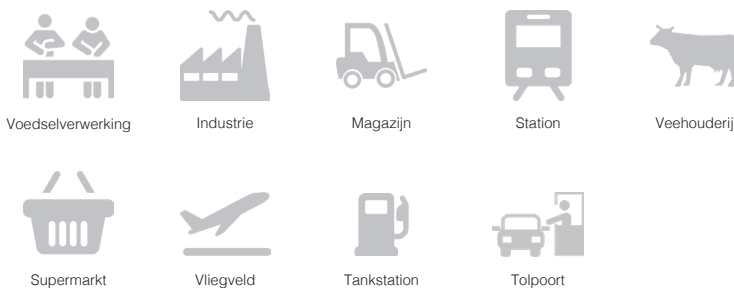

OPTIONEEL

- Daglichtsensor
- Bewegingssensor
- Diffuser
- Reflector
- DALI

SPECIFICATIES

EAN	Artikelomschrijving	Vermogen (W)	Lumen	Efficiëntie (lm/W)	Ingangsstroom	CCT (K)	CRI	Equivalent	Levensduur L80 bij 25°C
8719157002776	LED Highbay Pro-Clean (HACCP) 150W 4000K 90° 1-10V	150	18,050	120	0.68A	4000	>80	250W	80,000
8719157002783	LED Highbay Pro-Clean (HACCP) 200W 4000K 90° 1-10V	200	24,000	120	0.90A	4000	>80	400W	80,000
8719157003179	LED Highbay Pro-Clean (HACCP) 150W 4000K 90° DALI	150	18,050	120	0.68A	4000	>80	250W	80,000
8719157003186	LED Highbay Pro-Clean (HACCP) 200W 4000K 90° DALI	200	24,000	120	0.90A	4000	>80	400W	80,000

Lichtstroomtolerantie: +/- 10% Tolerantie energieverbruik: +/- 10%

ACCESSOIRES

EAN	Artikelomschrijving
8719157000970	LED Highbay Concord Aluminium Reflector/Diffuser 90° (Kleur zilver) toepasbaar bij 100-200W
8719157002011	LED Highbay Concord Acryl reflector + cover 0-8 meter hoogte 90°



8719157000970

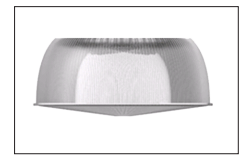

8719157002011

TECHNISCHE SPECIFICATIES

Technische specificaties	
UGR	<25
Dimbaar	1-10V
Bundelhoek	90°
IP	IP66
IK	IK10
Beschermingsklasse	I
Geïntegreerde driver (ja/nee)	Ja
Gloeidraadtest	650°C

Elektrische aansluiting	
Frequentie (Hz)	50-60
Netspanning/Voltage (V)	220-240
AC/DC	AC
Power factor	>0,95

Materiaaleigenschappen	
Behuizing	Geanodiseerd aluminium
Kleur (Behuizing)	Grijs
Optiek	Polycarbonaat

Toepassing	
Bedrijfstemperatuur	-30 tot +50°C

Certificaten	
Certificaten driver	TÜV CE
Certificaten armatuur	CE
Meetapporten	LM79-08 en LM80-08

VERPAKKINGSINFORMATIE

Artikel	Doos 1 artikel		
		Afmetingen (mm) (HxBxL)	Gewicht (kg)
8719157002776	LED Highbay Pro-Clean (HACCP) 150W 90° 1-10V Dim. Grijs	580x280x580	8,3
8719157002783	LED Highbay Pro-Clean (HACCP) 200W 90° 1-10V Dim. Grijs	580x280x580	8,3
8719157003179	LED Highbay Pro-Clean (HACCP) 150W 90° DALI Grijs	580x280x580	8,3
8719157003186	LED Highbay Pro-Clean (HACCP) 200W 90° DALI Grijs	580x280x580	8,3

DETAILS

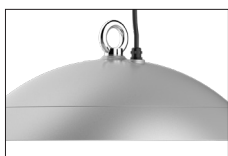

Zij-aanzicht



Lens



Bevestiging

NOXION

This luminaire contains built-in LED lamps

A++
A+
A
C
D
E

} LED

The lamps cannot be changed in the luminaire

874/2015



MAATSCHETSEN

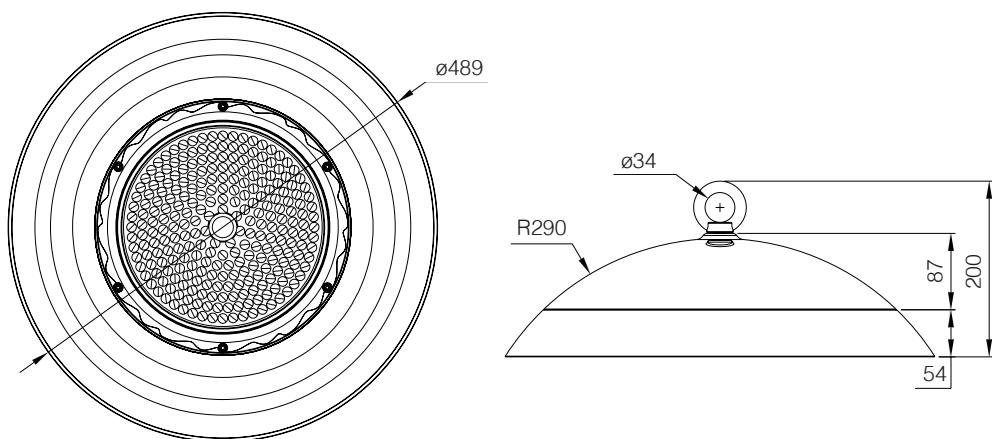

FOTOMETRISCHE GEGEVENS

Highbay Pro-Clean (HACCP) 150W 4000K 90° 1-10V Dim. Grey

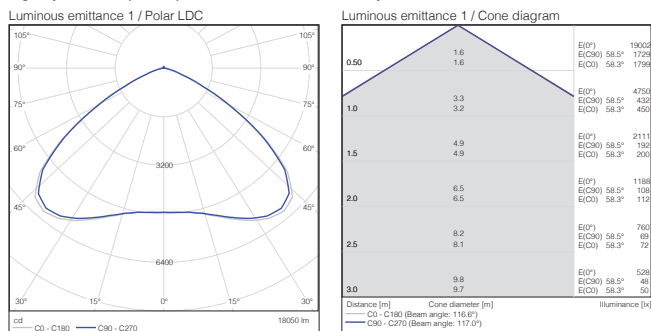

Highbay Pro-Clean (HACCP) 200W 4000K 90° 1-10V Dim. Grey

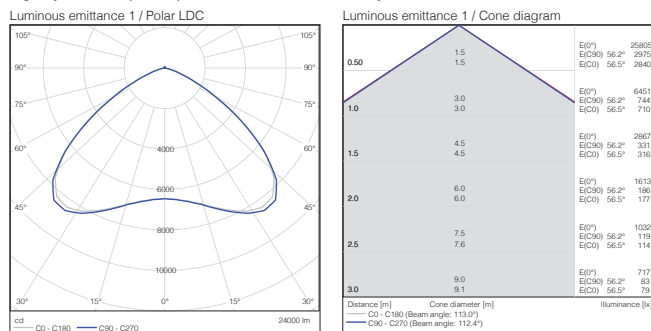

SPECIFICATIES DRIVER

	LED Highbay Pro-Clean (HACCP) 150W	LED Highbay Pro-Clean (HACCP) 200W	Opmerking
Driver	48V 3,2A 153,6W	48V 5A 240W	
Inschakelstroom I_{peak} (A)	65	57	Ingangsspanning 230V
Duur van stroompiek T_{width} (µs)	400	1000	Ingangsspanning 230V, gemeten bij 50% I_{peak}